



PM - 91327 / PM-91365 HVLP

Перед вводом в эксплуатацию устройства/окрасочного пистолета следует полностью и подробно прочесть руководство по эксплуатации, придерживаться и соблюдать его. Затем его следует хранить в надежном месте, доступном для каждого пользователя этого устройства. Ввод устройства/окрасочного пистолета в эксплуатацию может осуществляться только компетентными лицами (специалистами). Вследствие ненадлежащего использования устройства/окрасочного пистолета либо вследствие любого его изменения или комбинирования с неподходящими деталями, может быть нанесен серьезный ущерб собственному здоровью, здоровью третьих лиц и животных, вплоть до летального исхода. Продавец не несет никакой ответственности за такой ущерб (напр., несоблюдение руководства по эксплуатации). Необходимо учитывать и соблюдать применимые правила техники безопасности, нормы для рабочих мест и положения по охране труда соответствующей страны или территории применения устройства/окрасочного пистолета.

Технические характеристики PM-91327 / PM-91365

Диаметр сопла (мм)	1,3-1,4
Давление (бар-PSI)	3 бар (43 PSI)
Расход воздуха (л/мин)	260 л/мин
Объем бачка (мл)	600
Расположение бачка	верхнее
Диаметр входного штуцера	1/4"



Особенности поставки:

Сопло 1,3, 0,6 литра пластиковый бачок, универсальный гаечный ключ, ключ-шестигранник.

- а) Хорошо подтяните и зафиксируйте сопло (дюзу), установив плотно ее в воздушную головку так, чтобы номер, выбитый в ней, мог быть считан с передней стороны в верхней части с право налево.
- б) Продуйте воздушный шланг перед подсоединением его к пневмолинии (Вход 1/4 ") (Воздушный шланг должен выдерживать высокое давление до 10 бар/ мин и, устойчив к растворителям).
- с) Краскопульт был обработан антикоррозийным агентом перед отправкой с завода и поэтому должен быть тщательно промыт растворителем перед использованием.

1. Правильное распыление и дистанция

Для оптимальной эффективности распыления, отрегулируйте подачу воздуха и количества краски согласно вязкости материала и техническим требованиям. Отрегулируйте оптимальный размер и форму факела. Чтобы избежать проблем с перепилом, выдерживайте расстояние 13 - 17 (21) см (при давлении 3-3.5 bar) от пистолета до поверхности.

2. Корректировка воздушного потока

Для достижения максимального воздушного потока рукоятку воздушного клапана следует переместить в вертикальное положение. Давление может быть откорректировано прямо в пистолете, посредством переменной регулировки воздушного клапана и редуктора. Соедините пистолет с воздушным шлангом, нажмите курок и корректируйте требуемое внутреннее давление.

Пожалуйста, учтите:

- ручка, установленная параллельно корпусу пистолета = максимальное распыление, максимальное внутреннее давление пистолета (равно давлению на входе пистолета)
- (поперек корпуса пистолета) = минимальное распыление, минимальное внутреннее давление в пистолете (при небольших работах по нанесению лака, краски и пр.)

Внимание:

если краскопульт подключен к воздушной сети, ни в коем случае нельзя демонтировать ручку подачи воздуха. Если установочный винт демонтирован, краскопульт нельзя вводить в эксплуатацию.

3. Контроль подачи материала

Зависит от вязкости распыляемого материала и требуемой скорости потока. Осуществляется рукояткой (3) и фиксируется контргайкой (17). При нормальных условиях клапан подачи краски полностью открыт.

4. Бесступенчатая регулировка факела

используется для достижения необходимого размера аэрозольного пятна, в зависимости от потребности и обрабатываемой поверхности:
Поворот налево – плоское пятно
Поворот направо - круглое пятно

5. Замена сопла

При замене сопла на сопло другого диаметра убедитесь, что вы заменяете все детали узла. Узел состоит из воздушного сопла, иглы для краски и сопла для краски. Сначала присоедините сопло, затем вставьте в него иглу.

Замена саморегулирующих уплотнений

а) Со стороны материала: для замены уплотнения красящей иглы сначала необходимо демонтировать воздушное и красочное сопла. Уплотнение красящей иглы вывинтить вперед посредством ключа и снять. Новое уплотнение иглы посредством ключа установить спереди и затянуть. Красочная игла и красочное сопло проверить на повреждения и снова установить. б) Со стороны воздуха: замена воздушного поршня и уплотнения на воздушном поршне. Сначала снять воздушный микрометр, открутив установочный винт. Воздушный поршень и курок отжать и снять воздушный поршень. Сальник и старую прокладку удалить, прокладку заменить на новую. Теперь легко закрутить сальник против блока. Стержень воздушного поршня слегка смазать смазкой для краскопультов и поставить, установив курок, воздушный микрометр и иглу.

6. Очистка и техобслуживание

- а) Хорошо промыть пистолет растворителем или моющим средством.
- б) Очистить воздушную дюзу кисточкой или щеткой. Не класть пистолет в растворитель.
- в) Загрязненные отверстия ни в коем случае не чистить ненадлежащими предметами, даже самое небольшое повреждение влияет на картину распыления. Используйте иглы для очистки дюзы!
- г) Слегка смазать подвижные детали смазкой для пистолета

ВНИМАНИЕ!!!

Следующие действия наносят повреждения пистолету и могут в некоторых случаях повлечь за собой полную утрату гарантии:

- замачивание окрасочного пистолета в растворителе или моющих средствах (дольше, чем необходимо для собственно мойки)
- оставление пистолета в моющей машине после завершения программы мойки
- очистка пистолета в системах ультразвуковой очистки

7. Воздух и давление на входе

Удостоверьтесь, что воздух подается чистым и сухим, тщательно отфильтрованным. Чтобы гарантировать достаточный воздушный поток, подводимый шланг должен иметь Ø ≥9 мм. Лучше присоединить редуктор непосредственно к ручке пистолета, чтобы получить точную и величину давления на входе. Оптимальное рабочее давление для H.V.L.P. 2.0bar, выставляется при нажатом курке.

Рекомендованное давление на входе: HVLP	2,5 бара / 37 psi
Максимальная температура материала покрытия	50. C
Расход воздуха:	425 л/мин

Воздушная головка, дюза, иглы сопла изготовлены из V4A нержавеющей стали)

1. Назначение и описание

1.1 Общие положения

Окрасочный пистолет серии **PM-91303** разработан для распыления как лакокрасочных, так и других материалов. (диаметр дюзы зависит от вязкости материала). Материалы, которые являются жесткими, кислотными или содержат бензин, не должны использоваться. Соединения с источником сжатого воздуха должны быть герметичными. При нажатии курка, сначала пневмоклапан открывает доступ воздуха в пистолет. При дальнейшем нажатии, игла выходит из дюзы и открывает доступ краске в смесительную камеру пистолета.

Распыление происходит за счёт поступления краски под своей тяжестью из не герметичного бачка и, одновременно смешиваясь со сжатым воздухом по принципу Бернулли. Крышка бачка оборудована специальным сапуном Nondrop, предотвращающим вытекание краски из вентиляционного отверстия.

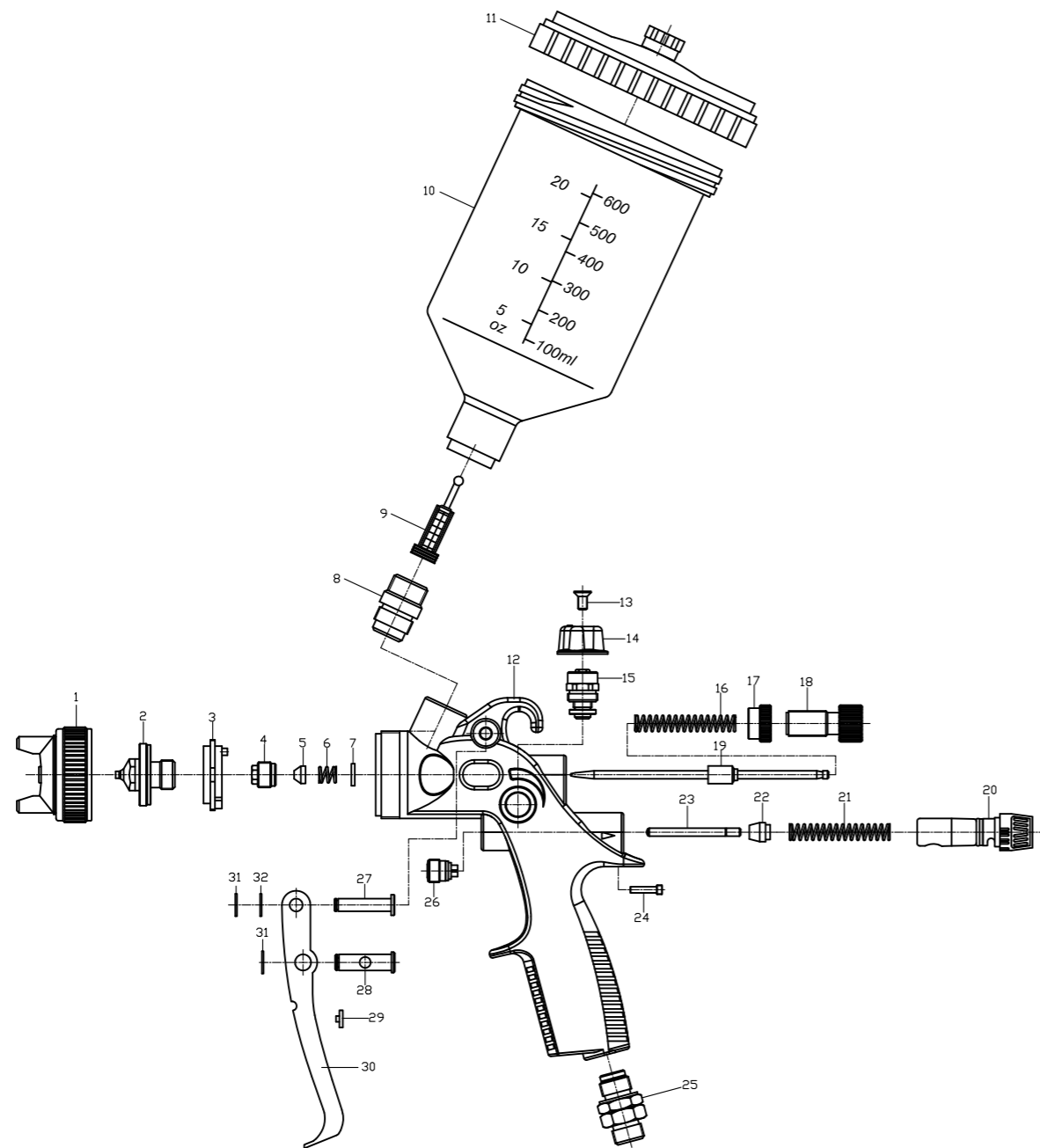

2. Ввод в эксплуатацию

Перед каждой эксплуатацией, в особенности после мойки и после ремонтных работ следует проконтролировать на прочность посадки все болты и гайки. Это относится особенно к винту регулировки количества материала (контргайке), к регулировке ширины факела, а также к установочному винту воздушного микрометра. При техобслуживании и ремонтных работах любого рода прибор должен быть в безопасном состоянии, т.е. отсоединен от воздушной сети. Несоблюдение этого указания по безопасности может привести к повреждениям и травмам, вплоть до летального исхода. Поставщик снимает с себя ответственность за возможные последствия несоблюдения инструкции.

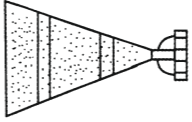
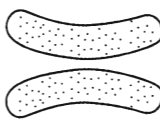

№	ОПИСАНИЕ	Ед.	№.	ОПИСАНИЕ	Ед.
1	Воздушная головка	1	18	Регулятор подачи краски	1
2	Дюза (сопло)	1	19	Игла	1
3	Распределительное кольцо	1	20	Регулятор подачи воздуха	1
4	Корпус уплотнителя иглы	1	21	Пружина	1
5	Уплотнитель иглы	1	22	Воздушный клапан	1
6	Пружина	1	23	Вал воздушного клапана	1
7	Уплотнительное кольцо	1	24	Стопорный штифт	1
8	Соединительная муфта	1	25	Переходник для воздуха	1
9	Фильтр краски	1	26	Регулировочный винт	1
10	Бачок	1	27	Ось курка	1
11	Крышка бачка	1	28	Вставка курка	1
12	Вешалка	1	29	Толкатель иглы	1
13	Болт	2	30	Фиксирующее кольцо	1
14	Ручка регулятора факела	1	31	Стопорное кольцо	2
15	Клапан регулировки факела	1	32	Пружинная шайба	1
16	Пружина	1			
17	Контргайка	1			

Возможные неисправности

Проблема	Причина	Методы устранения
Струя пульсирует	 <p>Недостаточно материала в бачке Дюза не затянута Саморегулирующийся уплотнитель иглы дефектен, дюза загрязнена или повреждена.</p>	Налейте материал, затяните дюзу, если необходимо очистите или замените детали.
«Банан»	 <p>Забито центральное отверстие воздушной головки</p>	Прочистите отверстия воздушной головки, используя разбавитель
Струя в форме капли или овальная	 <p>Забито центральное отверстие воздушной головки. Вязкость краски слишком низкая. Большая подача краски.</p>	Поверните воздушную дюзу на 180°. При том же картине - открутите дюзу и прочистите её. Если есть повреждение, замените ее.
Струя сужена в центре	 <p>Забито центральное отверстие воздушной головки. Вязкость краски слишком низкая.</p>	Поверните воздушную дюзу на 180°. При том же картине - открутите дюзу и прочистите её. Если есть повреждение, замените ее.
Подтеки краски из сопла для краски.	Посторонние вещества между соплом и иглой нарушают герметизацию.	Снять иглу и сопло, вымыть в растворителе или установить новое сопло
Краска выступает на окрасочной игле (уплотнение красочной иглы)	Саморегулирующееся уплотнение иглы дефектно или утеряно	Заменить уплотнение иглы
Материал пузырится или «бурлит» в бачке	Распыляемый воздух попадает по каналу краски в бачок. Дюза недостаточно затянута. Воздушная головка не полностью накрута, засорен воздушный контур Неправильная посадка или повреждена дюза	Соответственно подтянуть детали. Очистить детали. Заменить детали.

ВНИМАНИЕ!

Внимание! При использовании растворителей или моющих средств на основе галогенизированных углеводородов, как, например, 1,1,1-трихлорэтан и хлорид метилена, на алюминиевом стакане, пистолете и гальванизованных частях могут произойти химические реакции (1,1,1-трихлорэтан при смешивании с небольшим количеством воды дает соляную кислоту). Вследствие этого детали могут окислиться, в крайнем случае, может последовать взрывоподобная реакция. Поэтому используйте для Вашего прибора для распыления краски только те растворители и моющие средства, которые не содержат вышеперечисленных составляющих. Для мойки ни в коем случае не используйте кислоту, щелочи (основания, составы лакокрасочного покрытий и пр.)

Следует соблюдать:

Никогда не направляйте окрасочный пистолет на себя, других лиц и животных. Растворители и разбавители могут привести к химическим ожогам. Только необходимое для продолжения работы количество растворителя и лака может находиться в рабочей зоне устройства (по завершению работы уберите растворитель и лак в надлежащие складские помещения). Перед любыми ремонтными работами устройство должно быть отсоединено от сети сжатого воздуха.

Перед каждым запуском, особенно после каждой очистки и после ремонтных работ, следует проверить на прочность посадки все болты и гайки, а также проверить герметичность пистолетов и шлангов. Неисправные детали следует заменять или соответственно ремонтировать. Для получения наилучших результатов лакирования и для обеспечения высокой безопасности использовать только оригинальные запчасти. При лакировании в рабочей зоне не должно иметься источников воспламенения (напр., открытого огня, зажженных сигарет, не взрывозащищенных ламп и др.), поскольку при лакировании образуются легко воспламеняющиеся смеси. При лакировании необходимо использовать соответствующие правилам рабочие средства защиты (защита органов дыхания и др.). Поскольку в случае распыления при высоком давлении превышает уровень звукового давления 90 дБ(А), необходимо использовать подходящие средства защиты органов слуха. При использовании окрасочного пистолета вибрации не передаются на части тела оператора. Сила отдачи невелика.

Использование этого продукта запрещено во взрывоопасных областях зоны.